



Please DO NOT return product to the retail store.
 For technical assistance and product return information, please call
 Customer Care: **877-221-1252** Mon. - Fri. 8:00 A.M. to 4:45 P.M. (CST)

www.chaneyinstrument.com

LIMITED ONE YEAR WARRANTY

Chaney Instrument Company warrants that all products it manufactures to be of good material and workmanship and to be free of defects if properly installed and operated for a period of one year from date of purchase. REMEDY FOR BREACH OF THIS WARRANTY IS EXPRESSLY LIMITED TO REPAIR OR REPLACEMENT OF DEFECTIVE ITEMS. Any product which, under normal use and service, is proven to breach the warranty contained herein within ONE YEAR from date of sale will, upon examination by Chaney, and at its sole option, be repaired or replaced by Chaney. In all cases, transportation costs and charges for returned goods shall be paid for by the purchaser. Chaney hereby disclaims all responsibility for such transportation costs and charges. This warranty will not be breached, and Chaney will give no credit for products it manufactures which shall have received normal wear and tear, been damaged, tampered, abused, improperly installed, damaged in shipping, or repaired or altered by others than authorized representatives of Chaney.

THE ABOVE-DESCRIBED WARRANTY IS EXPRESSLY IN LIEU OF ALL OTHER WARRANTIES, EXPRESS OR IMPLIED, AND ALL OTHER WARRANTIES ARE HEREBY EXPRESSLY DISCLAIMED, INCLUDING WITHOUT LIMITATION THE IMPLIED WARRANTY OF MERCHANTABILITY AND THE IMPLIED WARRANTY OF FITNESS FOR A PARTICULAR PURPOSE. CHANEY EXPRESSLY DISCLAIMS ALL LIABILITY FOR SPECIAL, CONSEQUENTIAL OR INCIDENTAL DAMAGES, WHETHER ARISING IN TORT OR BY CONTRACT FROM ANY BREACH OF THIS WARRANTY. SOME STATES DO NOT ALLOW THE EXCLUSION OR LIMITATION OF INCIDENTAL OR CONSEQUENTIAL DAMAGES, SO THE ABOVE LIMITATION OR EXCLUSION MAY NOT APPLY TO YOU. CHANEY FURTHER DISCLAIMS ALL LIABILITY FROM PERSONAL INJURY RELATING TO ITS PRODUCTS TO THE EXTENT PERMITTED BY LAW. BY ACCEPTANCE OF ANY OF CHANEY'S EQUIPMENT OR PRODUCTS, THE PURCHASER ASSUMES ALL LIABILITY FOR THE CONSEQUENCES ARISING FROM THEIR USE OR MISUSE. NO PERSON, FIRM OR CORPORATION IS AUTHORIZED TO ASSUME FOR CHANEY ANY OTHER LIABILITY IN CONNECTION WITH THE SALE OF ITS PRODUCTS. FURTHERMORE, NO PERSON, FIRM OR CORPORATION IS AUTHORIZED TO MODIFY OR WAIVE THE TERMS OF THIS PARAGRAPH, AND THE PRECEDING PARAGRAPH, UNLESS DONE IN WRITING AND SIGNED BY A DULY AUTHORIZED AGENT OF CHANEY. THIS WARRANTY GIVES YOU SPECIFIC LEGAL RIGHTS, AND YOU MAY ALSO HAVE OTHER RIGHTS WHICH VARY FROM STATE TO STATE.

For in-warranty repair, please contact:

Customer Care Department
 Chaney Instrument Company
 965 Wells Street
 Lake Geneva, WI 53147

Chaney Customer Care

877-221-1252
Mon-Fri 8:00 a.m. to 4:45 p.m. CST

www.chaneyinstrument.com



This device complies with part 15 of the FCC rules. Operation is subject to the following two conditions:

- 1- This device may NOT cause harmful interference, and
- 2- This device must accept any interference received, including interference that may cause undesired operation.

NOTE: This equipment has been tested and found to comply with the limits for a Class B digital device, pursuant to Part 15 of the FCC rules. These limits are

designed to provide reasonable protection against harmful interference in a residential installation. This equipment generates, uses and can radiate radio frequency energy and, if not installed and used in accordance with the instructions, may cause harmful interference to radio communications. However, There is no guarantee that interference will not occur in a particular installation. If this equipment does cause harmful interference to radio or television reception, which can be determined by turning the equipment off and on, the user is encouraged to try to correct the interference by one or more of the following measures:

- Reorient or relocate the receiving antenna.
- Increase the separation between the equipment and the receiver.
- Connect the equipment into an outlet on a circuit different from that to which the receiver is connected
- Consult the dealer or an experienced radio/TV technician for help.

NOTE: The manufacturer is not responsible for any radio or TV interference caused by unauthorized modifications to this equipment. Such modifications could void the user authority to operate the equipment.

Patent numbers: 5,978,738; 6,076,044; 6,597,990

ACURITE®
 DESIGNED TO WORK FOR YOU™

Wireless Rain Gauge
 #00614/00626SB

Instruction Manual

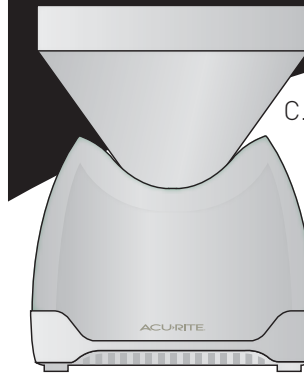

C. Collector Funnel



A. Main Unit

B. Wireless Rain Collector

- Package Contents:
- (1) Main Unit (A)
 - (1) Wireless Collector (B)
 - (1) Collector Funnel (C)
 - (1) Instruction Manual

- What You Need:
- Philips Screwdriver
 - (5) AA batteries
 - see "Install Batteries" on page 2

Thank You for purchasing this ACURITE® product. The collector component of this wireless rain gauge is self emptying with an extra large 6" collector for enhanced accuracy. The main unit features a 24 hour total rainfall display or accumulative rainfall total display, large number display in inches or millimeters and customizable rain monitor alert. Please read this manual in it's entirety to fully enjoy the benefits and features of this product. Please keep this manual for future reference.

NOTE: Remove packing materials from inside of the rain collector. Also not that a clear film is applied to the LCD at the factory that must be removed prior to using this product. Locate the clear tab and simply peel to remove.

1 • OVERVIEW OF FEATURES - MAIN UNIT

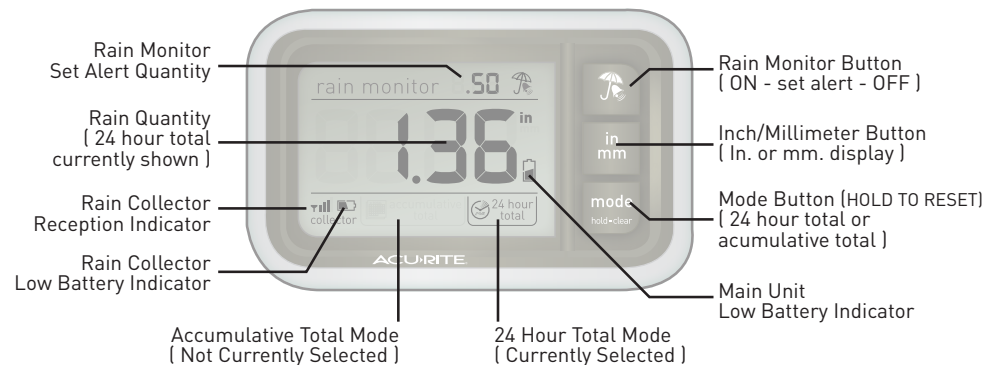

2 • OVERVIEW OF FEATURES - RAIN COLLECTOR

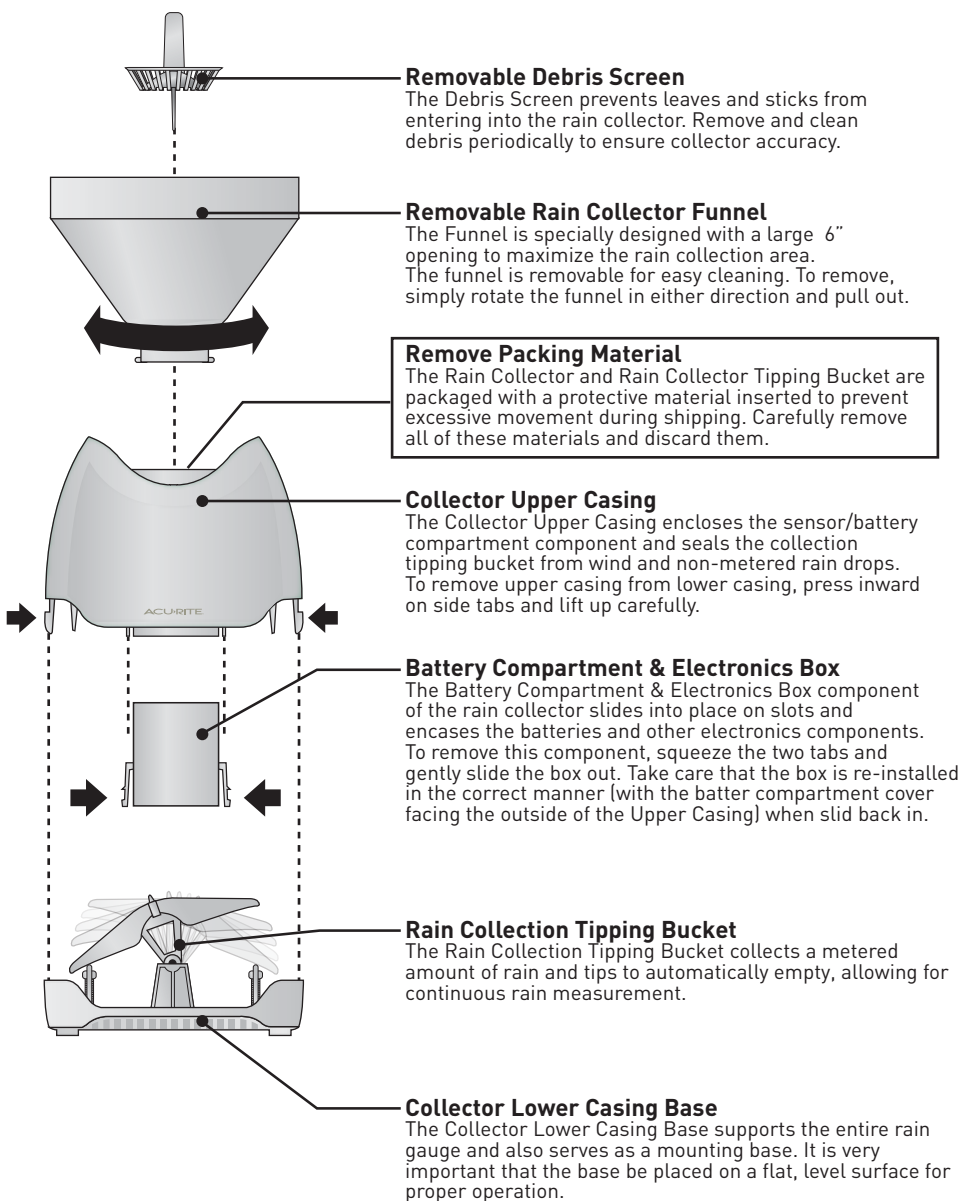

3 • SETUP

Install Batteries

NOTE: Install all batteries in both units within a 6 minute period to ensure proper wireless functionality.

A. Rain Collector
Always install batteries into the rain collector FIRST to ensure proper wireless synchronization with the main unit.

1) Separate the upper and lower casing of the rain collector.

2) Remove the battery compartment & electronics box. Remove the now loose battery compartment cover and install 2 fresh "AA" batteries as shown here.

B. Main Unit

Remove the battery compartment cover and install 3 fresh "AA" batteries as shown here.

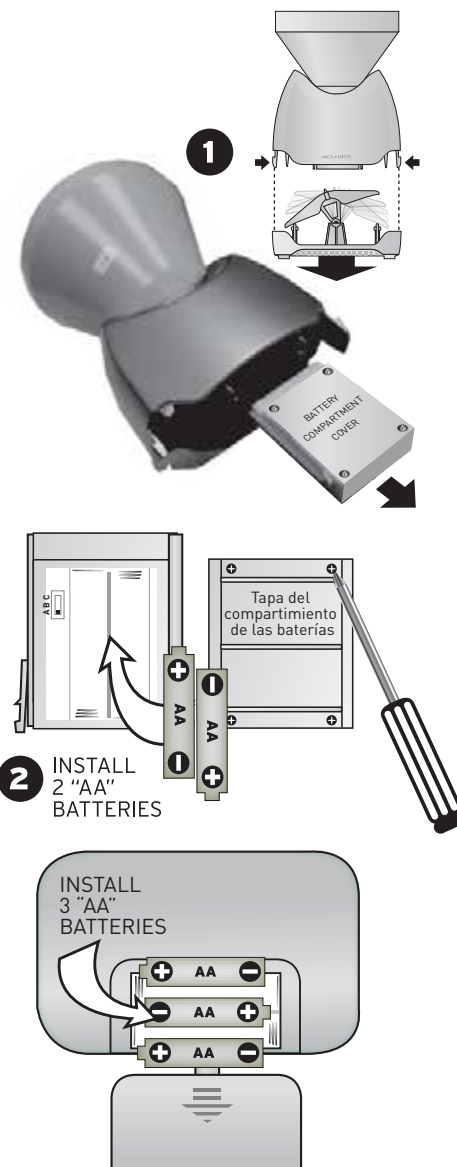

PLEASE DISPOSE OF OLD OR DEFECTIVE BATTERIES IN AN ENVIRONMENTALLY SAFE WAY AND IN ACCORDANCE WITH YOUR LOCAL LAWS AND REGULATIONS.

BATTERY SAFETY: Follow the polarity (+/-) diagram in the battery compartment. Promptly remove dead batteries from the device. Dispose of used batteries properly. Only batteries of the same or equivalent type as recommended are to be used. DO NOT incinerate used batteries. DO NOT dispose of batteries in fire, as batteries may explode or leak. DO NOT mix old and new batteries or types of batteries (alkaline/standard). DO NOT use rechargeable batteries. DO NOT recharge non-rechargeable batteries. DO NOT short-circuit the supply terminals.

4 • PLACEMENT

Now that setup is complete, you must choose a location to place the wireless rain collector and the main unit. The wireless rain collector **MUST** be placed less than 100 feet away from the main unit.

This wireless rain gauge uses radio frequency for communication, which is susceptible to interference from other electronic devices and large metallic items or thick walls. Always place both units at least 3 feet away from appliances (TV, microwave, radios, etc.) or objects (large metal surfaces, thick stone walls, etc.) that may interfere with the wireless communication.

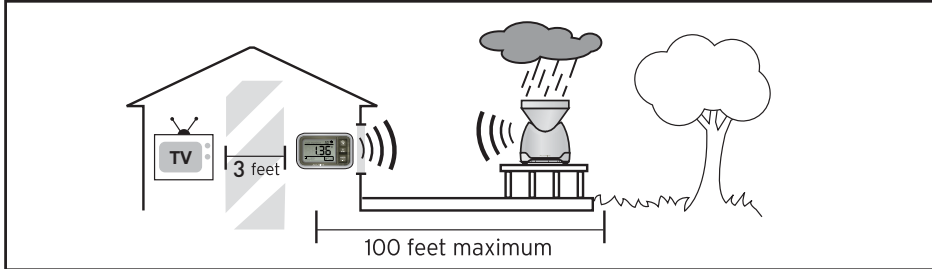

Placement of Main Unit

Place the main unit in a dry area free of dirt and dust. You may place the main unit on a table top or other flat surface.



Placement of Rain Collector

The wireless rain collector **MUST BE PLACED OUTDOORS** to observe and record rain measurements and relay the information to the main unit display. The wireless rain collector must be placed less than 100 feet from the main unit.

The wireless rain collector **MUST** be placed on a flat, level surface to allow for proper rain measurement. Make certain the rain collector is not placed in a low spot that may become flooded or in an area where there are obstructions above it such as trees or other structures that may block the rain from being collected properly.

It is strongly recommended that the rain collector be mounted to a solid, flat surface such as a deck railing for best results.

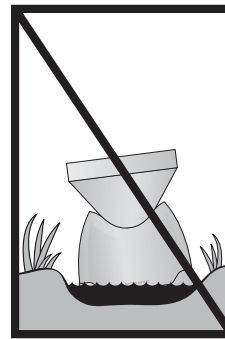

DO NOT PLACE IN WATER OR IN UNEVEN OR LOW SPOTS THAT MAY BECOME FLOODED.

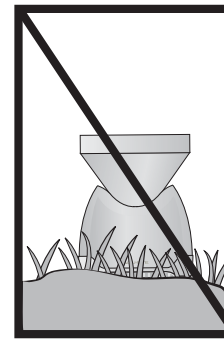

DO NOT PLACE IN AREAS WHERE PLANT GROWTH CAN GROW INTO CASE AND OBSTRUCT RAINFLOW THROUGH COLLECTOR

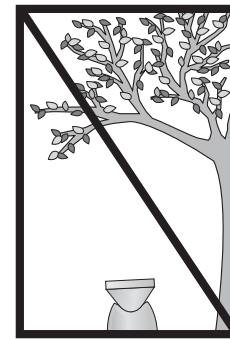

DO NOT PLACE IN AN AREA WITH OBSTRUCTIONS ABOVE



DO PLACE ON A LEVEL SURFACE WITH NO OBSTRUCTIONS ABOVE.

Surface Mounting of Rain Collector

It is recommended that the rain collector be mounted to a solid, level surface with limited grass growth such as a deck railing or similar surface. To mount the rain collector, first separate the lower casing base from the upper casing. Next locate the four holes within the lower casing base. Then, using only hand tools (power tools may slip during use, possibly damaging sensitive rain collector components), secure the lower casing base to the chosen surface using the appropriate hardware.

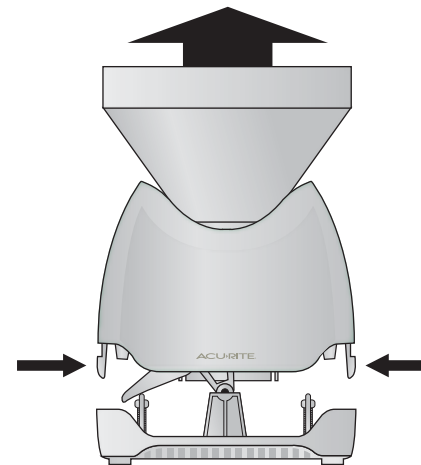

1. SEPARATE LOWER CASING BASE



2. INSTALL 4 SCREWS USING HAND TOOLS ONLY

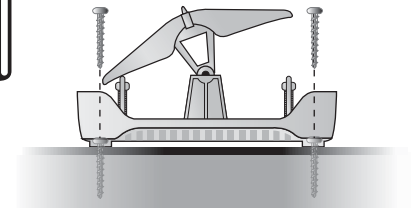

3. RE-ATTACH UPPER CASING

Care Instructions for Rain Collector

General Cleaning

Periodic cleaning of the rain collection funnel may be required to ensure efficient water flow into the collector base. To clean the funnel, remove by twisting 90° in any direction and pulling outward. Rinse out the funnel with warm water and wipe clean with a soft cloth. Do not use coarse abrasive pads or scrubbing materials.

Debris and Foreign Matter

The Wireless Rain Collector was designed with materials suitable for outdoor use. However, certain environmental conditions may require periodic cleaning of the collector components. If the funnel becomes extremely dirty, rain water may not flow correctly into the rain collector. In most cases, removing and cleaning off the debris screen will be sufficient. Certain locations may have an abundance of plant matter or tree seeds, etc. that may obstruct water flow through the collection funnel. More extensive clearing out and cleaning of the funnel and other components may be required in these cases.

It is recommended that the funnel and be checked and cleaned periodically to ensure proper operation of the rain gauge system.

Winter Climates

The Wireless Rain Collector is designed to collect and record liquid rainfall only, it will not detect or record snowfall levels. It is recommended that the rain collector be brought indoors if you live in an area that has extreme cold weather, ice and snow during the winter months.

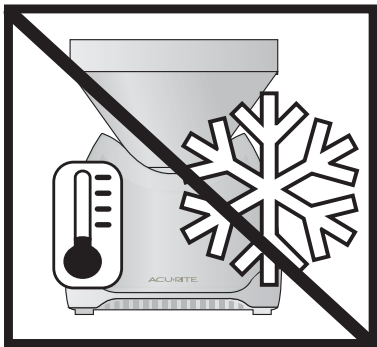

It is recommended that the rain collector be brought indoors during the winter months when Ice and snow may be present.

5 • OPERATION

Wireless Reception

The main unit has a wireless signal reception icon in the lower left display area. If there are a low number of "bars" present, you may experience no communication ("--") or inaccuracy. In either case, you may need to relocate one or both of the units. If most or all 4 of the bars are present, wireless reception is good and no action is required.

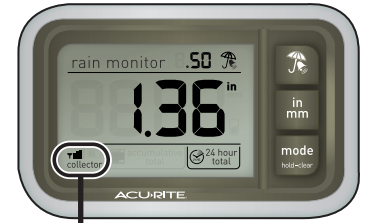

collector signal reception

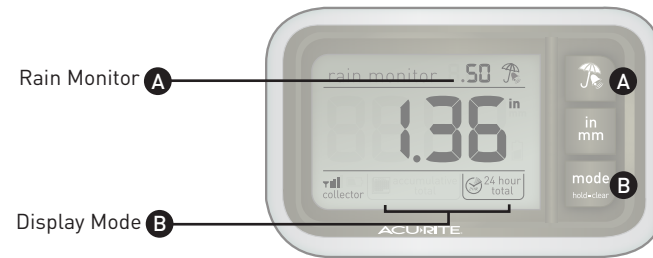

A Rain Monitor

The rain monitor feature will sound an audible alert every time the set amount of rainfall is recorded. For example, for every .50 inches (10 mm if in mm mode) of rain that is recorded- the alert will sound briefly. To turn this function on, press the "rain monitor" button (☂). The rain monitor and default set quantity of .50 in. will appear. You may then press the button again to raise the rain monitor value in .50 increments up to 5.00 inches. Press the "rain monitor" button once more after you reach 5.00 inches and the rain monitor feature will turn off. When the alert is sounding, you may press any button to silence the alert.

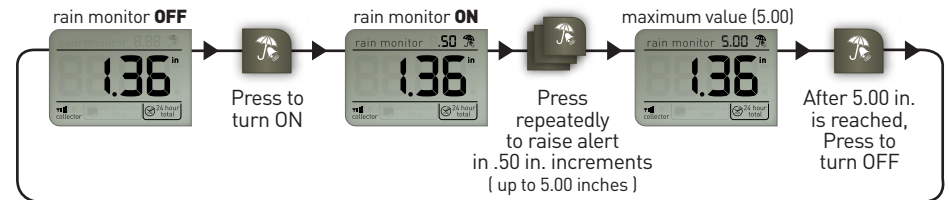

B Display Mode

This feature allows you to view recorded rain quantity for either the last 24 hours, or the accumulative total amount of rain (up to 99.99 inches) recorded since both units were powered on. You may switch between both modes at any time by pressing the "mode" button. You may reset the entire rain count by pressing and holding the "mode" button.

Troubleshooting

Problem	Possible Solution
<p>Bad Rain Collector Reception</p> 	<p>Relocate the main unit and/or the wireless rain collector closer together. Both units must be within 100 feet from each other. Make sure both units are placed at least 3 feet from other electronic appliances and devices that may interfere with the wireless communication (such as TV's, microwaves, computers etc.). NOTE: It may take up to 20 minutes for the main unit to re-synchronize with the sensor when batteries are replaced.</p>
<p>Suspected Rain Measurement Inaccuracy</p>	<p>If you suspect the rainfall measurement is not accurate, make certain the rain collector batteries are fresh.</p> <p>Check that the collector is mounted to a level surface and that no foreign debris or plant matter is preventing the flow of rainfall into the collector. See "Care Instructions."</p> <p>Make certain that the internal tipping bucket is allowed to move freely and is not obstructed by any foreign objects or debris.</p>
<p>No Rain Data Recorded On Main Unit (no communication)</p>	<p>If wireless reception is bad (no bars), see "Bad Reception" section above. The wireless ID setting on each unit must match for both units to communicate properly. See "Set Wireless ID" on the next page.</p>
<p>Main Unit Display Not Working</p>	<p>Make certain that the batteries are installed correctly. The batteries may need replacing.</p>

ACURITE
DESIGNED TO WORK FOR YOU

Product Registration

To receive product information, register your product online. It's quick and easy!

Log on to http://www.chaneyinstrument.com/product_reg.htm

Set Wireless ID

This wireless rain gauge uses long range 433mhz radio frequency for communication.

In the event that you have reception problems due to interference, both the main unit and the wireless rain collector have a selectable wireless ID. The ID switches are located within the battery compartments of the main unit and the wireless rain collector.

You may choose A, B or C; but both the main units' and the wireless rain collectors' IDs must match for successful synchronization.

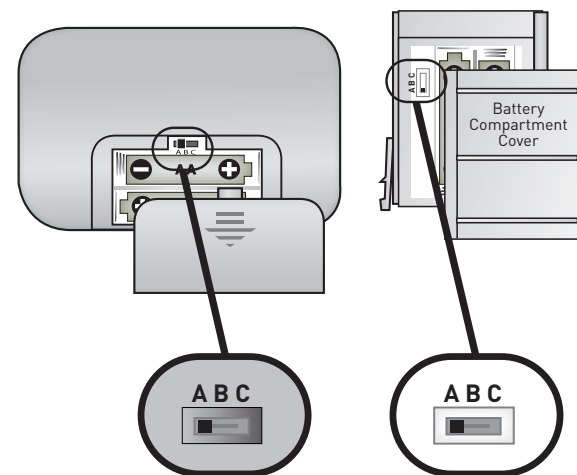

both wireless ID's must match

6 • PRODUCT SPECIFICATIONS

Measurement Ranges

Rainfall

Accumulative Rainfall Range: 0 to 99.99 inches (0 to 2540 mm)

Specifications

Rain Gauge General Specifications

Rainfall Resolution: 0.02 inches

Rainfall Units: Inches (in) and millimeters (mm)

Wireless Rain Collector: automatic self emptying, continuous rainfall measuring

Power Requirements

Main Unit: 3 x "AA" alkaline or lithium batteries

Wireless Rain Collector: 2 x "AA" alkaline or lithium batteries

Wireless Communication

Radio Frequency: 433 mhz

Transmission Intervals: every 16 seconds



NO devuelva este producto a la tienda minorista. Para obtener asistencia técnica e información de devolución del producto, llame al servicio al cliente: 877-221-1252 de lunes a viernes, de 8:00 a.m. a 4:45 p.m. (hora central estándar)

www.chaneyinstrument.com

GARANTÍA LIMITADA POR UN AÑO

Chaney Instrument Company garantiza que sus productos están fabricados con buenos materiales y mano de obra y que no tienen defectos si se instalan correctamente y funcionan por un período de un año desde la fecha de compra. EL RECURSO POR INCUMPLIMIENTO DE ESTA GARANTÍA ESTÁ EXPRESAMENTE LIMITADO A LA REPARACIÓN O AL REEMPLAZO DE LOS ARTÍCULOS DEFECTUOSOS. Si se comprueba que cualquier producto, en condiciones de uso y servicio normales, no cumple con la garantía mencionada en el presente dentro del período de UN AÑO desde la fecha de venta, Chaney reparará o reemplazará el producto luego de inspeccionarlo, y a su entera discreción. En todos los casos, los costos de transporte y los gastos de devolución de los productos deberán ser pagados por el comprador. Por la presente, Chaney se exime de toda responsabilidad con respecto a dichos costos y gastos de transporte. Esta garantía quedará nula y Chaney no reconocerá ningún producto si este se ha desgastado por el uso diario normal, ha sido dañado, manipulado, incorrectamente instalado, dañado durante el envío o reparado o alterado por terceros que no sean representantes autorizados de Chaney.

LA GARANTÍA MENCIONADA ANTERIORMENTE REEMPLAZARÁ EXPRESAMENTE CUALQUIER OTRA GARANTÍA EXPRESA O IMPLÍCITA Y CHANEY RENUNCIA A CUALQUIER OTRA GARANTÍA, INCLUYENDO, SIN LIMITACIÓN, CUALQUIER GARANTÍA IMPLÍCITA DE COMERCIABILIDAD O DE APTITUD CON UN FIN DETERMINADO. CHANEY RENUNCIA EXPRESAMENTE A TODAS LAS GARANTÍAS POR DAÑOS ESPECIALES, INCIDENTALES O CONSIGUIENTES, YA SEA QUE SURJAN POR UN AGRAVIO O POR CONTRATO DE CUALQUIER INCUMPLIMIENTO DE ESTA GARANTÍA. ALGUNOS ESTADOS NO PERMITEN LA EXCLUSIÓN O LIMITACIÓN DE LOS DAÑOS INCIDENTALES O CONSIGUIENTES, POR LO TANTO, ES POSIBLE QUE LAS LIMITACIONES Y EXCLUSIONES MENCIONADAS ANTERIORMENTE NO SE APLIQUEN EN SU CASO. ASIMISMO, CHANEY RENUNCIA A TODAS LAS GARANTÍAS POR LESIONES PERSONALES RELACIONADAS CON SUS PRODUCTOS HASTA DONDE LA LEY LO PERMITA. AL ACEPTAR CUALQUIERA DE LOS PRODUCTOS O EQUIPOS DE CHANEY, EL COMPRADOR ASUME TODAS LAS RESPONSABILIDADES QUE PUEDAN SURGIR POR SU USO O MAL USO. NINGUNA PERSONA, EMPRESA O CORPORACIÓN ESTÁ AUTORIZADA A ASUMIR POR CHANEY NINGÚN TIPO DE RESPONSABILIDAD EN RELACIÓN A LA VENTA DE SUS PRODUCTOS. ADEMÁS, NINGUNA PERSONA, EMPRESA O SOCIEDAD ANÓNIMA ESTÁ AUTORIZADA A MODIFICAR O RENUNCIAR A LOS TÉRMINOS DE ESTE PÁRRAFO Y DEL PÁRRAFO PRECEDENTE, SALVO QUE ESTÉ ESCRITO Y FIRMADO POR UN REPRESENTANTE DE CHANEY DEBIDAMENTE AUTORIZADO.

ESTA GARANTÍA LE OTORGA DERECHOS LEGALES ESPECÍFICOS, A LOS QUE PUEDEN SUMARSE OTROS DERECHOS QUE PUEDE TENER, LOS QUE VARIAN DE ESTADO EN ESTADO.

Para la reparación bajo garantía, contacte al:

Departamento de servicio al cliente

Chaney Instrument Company

965 Wells Street

Lake Geneva, WI 53147

Servicio al cliente de Chaney
(877) 221-1252 de lunes a viernes, de
8:00 a.m. a 4:45 p.m., hora central
estándar

www.chaneyinstrument.com



Este dispositivo cumple con la sección 15 del Reglamento FCC. El funcionamiento está sujeto a las dos condiciones siguientes:
1- Es posible que este dispositivo NO cause interferencia perjudicial y 2- Este dispositivo debe aceptar cualquier interferencia recibida, incluso la que puede producir un funcionamiento no deseado.

NOTA: este equipo ha sido probado y cumple con los límites de los dispositivos digitales clase B conforme a la sección 15 del Reglamento FCC. Estos límites

están diseñados para ofrecer una protección razonable contra la interferencia perjudicial en una instalación residencial. Este equipo genera usos y puede irradiar energía de frecuencia de radio y, si no se instala y se utiliza según las instrucciones, puede producir interferencia perjudicial en la comunicación radial. Sin embargo, no existe garantía alguna que indique que no habrá interferencia en una instalación particular. Si este equipo produce una interferencia perjudicial para la recepción de las emisiones de radio o de televisión, que se puede determinar al apagar y encender el equipo, se recomienda que el usuario trate de corregir la interferencia mediante una o más de las siguientes medidas:

- Vuelva a orientar y ubicar la antena receptora.
- Aumente la distancia entre el equipo y el receptor.
- Conecte el equipo a un tomacorriente en un circuito diferente a aquel en el que está conectado el receptor.
- Consulte con su distribuidor o con un técnico experto en radio y televisión para re ayuda.

NOTA: el fabricante no es responsable de ninguna interferencia en las emisiones de radio o de televisión causada por modificaciones no autorizadas a este equipo. Dichas modificaciones pueden anular la autoridad del usuario para hacer funcionar el equipo.

Números de patente: 5,978,738; 6,076,044; 6,597,990

ACURITE®
DESIGNED TO WORK FOR YOU™

Pluviómetro
inalámbrico
No.00614/00626SB

Manual de instrucciones

C. Embudo colector

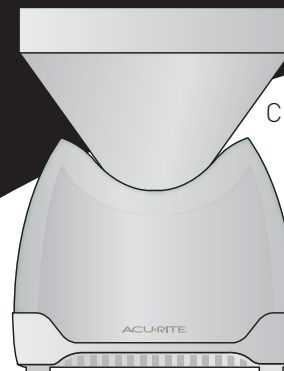

A. Unidad principal

B. Colector de lluvia inalámbrico

Contenido del paquete:

- (1) Unidad principal (A)
- (1) Colector inalámbrico (B)
- (1) Embudo colector (C)
- (1) Manual de instrucciones

Lo que necesita:

- Destornillador Philips
 - (5) baterías AA
- consulte «Instalación de baterías» en la página 2

Gracias por comprar este producto de ACURITE®. El componente colector de este medidor de lluvia inalámbrico tiene la capacidad de auto vaciado y tiene un colector extra largo de 6 pulgadas (15,2 cm) para una mayor precisión. La unidad principal cuenta con un visor de las lluvias totales caídas en 24 horas o un visor de las lluvias totales acumuladas, un visor con números grandes en pulgadas o milímetros y una alarma personalizada de monitoreo de lluvia. Lea todo este manual para disfrutar al máximo de los beneficios y de las características de este producto. Guarde este manual para referencias futuras.

NOTA: Quite los materiales de empaque del interior del colector de lluvia. Tenga en cuenta además que el LCD viene con una película transparente colocada en fábrica que se debe quitar antes de utilizar este producto. Ubique la lengüeta transparente y simplemente despéguela.

1 • CARACTERÍSTICAS GENERALES - UNIDAD PRINCIPAL



2 • CARACTERÍSTICAS GENERALES DEL COLECTOR DE LLUVIA

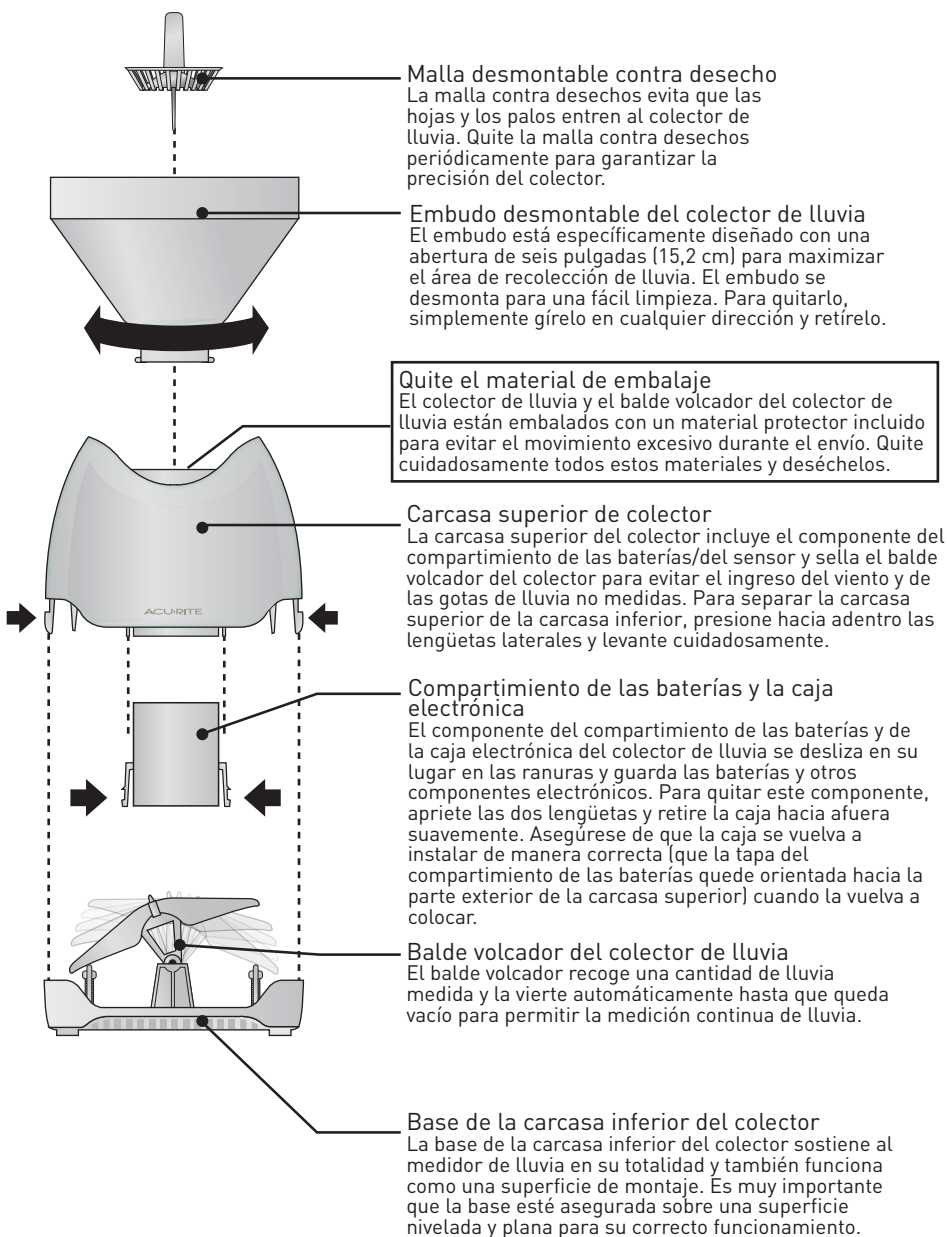

3 • INSTALACIÓN

Instalación de las baterías

NOTA: instale todas las baterías en ambas unidades dentro de un período de seis minutos para garantizar la correcta funcionalidad inalámbrica.

A. Colector de lluvia Siempre instale PRIMERO las baterías en el colector de lluvia para asegurar la correcta sincronización inalámbrica con la unidad principal.

- 1 Separe la carcasa superior e inferior del colector de lluvia. Deslice la batería y la caja electrónica hacia afuera.
- 2 Quite los cuatro tornillos de la tapa del compartimiento de las baterías. Ahora quite la tapa suelta del compartimiento de las baterías e instale dos baterías «AA» nuevas según se muestra aquí. Vuelva a colocar la tapa del compartimiento de las baterías. Vuelva a instalar los cuatro tornillos en la tapa del compartimiento de las baterías.

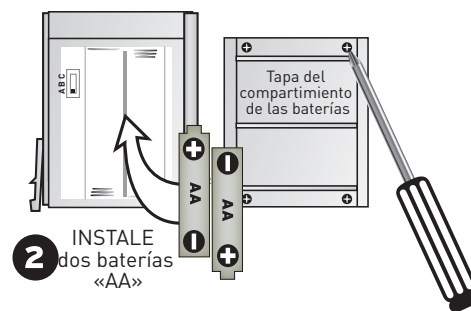
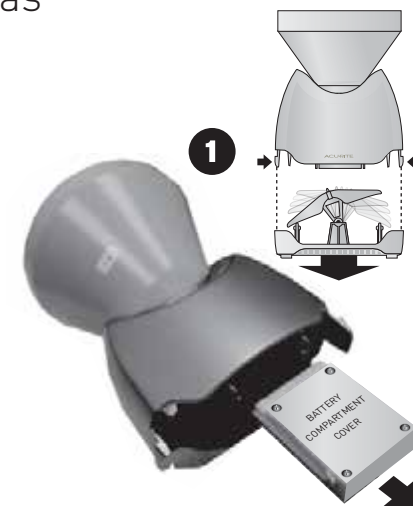

B. Unidad principal Ahora quite la tapa del compartimiento de las baías e instale tres baterías «AA» nuevas según se muestra aquí.

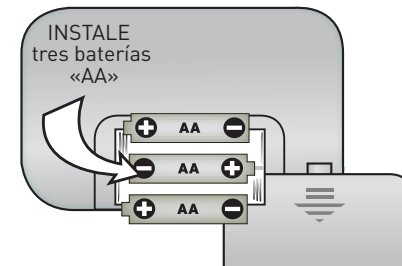

DESECHE LAS BATERÍAS VIEJAS O DEFECTUOSAS DE MANERA SEGURA PARA EL MEDIO AMBIENTE Y SEGÚN LAS LEYES Y REGULACIONES LOCALES.

SEGURIDAD DE LA BATERÍA: siga el diagrama de polaridad (+/-) del compartimiento de las baterías. Quite inmediatamente las baterías descargadas. Deséchelas correctamente. Se recomienda utilizar únicamente las baterías del mismo tipo o de un tipo equivalente. NO queme las baterías utilizadas. NO arroje las baterías al fuego ya que pueden explotar o se puede producir un escape. NO mezcle las baterías viejas con las nuevas o los tipos de baterías (las alcalinas con las comunes). NO utilice baterías recargables. NO recargue las baterías no recargables. NO ocasiona un corto circuito en las terminales de alimentación.

4 • UBICACIÓN

Una vez que hay finalizado la instalación, debe elegir una ubicación para colocar el colector de lluvia inalámbrico y la unidad principal. El colector de lluvia DEBE estar ubicado a una distancia menor a 100 pies (30,5 m) de la unidad principal. El medidor de lluvia inalámbrico utiliza la frecuencia de radio para la comunicación, que es susceptible a la interferencia recibida de otros artefactos electrónicos y de artículos grandes de metal o de paredes gruesas. Siempre coloque ambas unidades al menos a 3 pies (91,4 cm) de los artefactos (televisor, microondas, radios, etc.) u otros objetos (superficies grandes de metal, paredes gruesas de piedra, etc.) que puedan interferir con la comunicación inalámbrica.

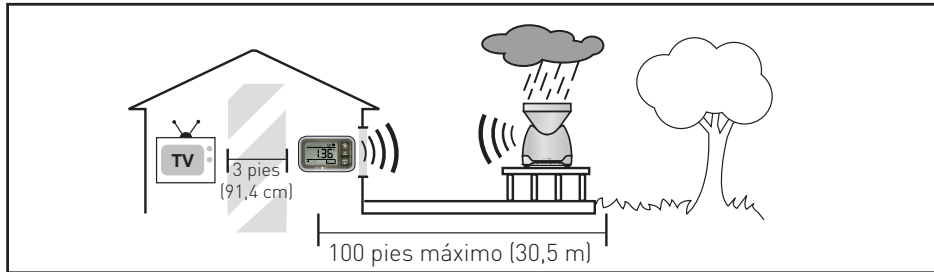

Ubicación de la unidad principal

Coloque la unidad principal en un área seca sin suciedad ni polvo. Asegúrese de que la unidad esté ubicada en una superficie nivelada y suave.



Ubicación del colector de lluvia

El colector de lluvia DEBE UBICARSE EN EXTERIORES para observar y registrar las mediciones de lluvia y retransmitir la información a la pantalla de la unidad principal. El colector de lluvia inalámbrico DEBE estar ubicado a una distancia menor a 100 pies (30,5 m) de la unidad principal.

El colector de lluvia inalámbrico DEBE estar colocado en una superficie nivelada y plana para permitir la correcta medición de lluvia. Asegúrese de que el colector de lluvia no esté ubicado en un área más baja que pueda inundarse o en un área donde haya obstrucciones aéreas como árboles y otras estructuras que puedan bloquear la correcta recolección de la lluvia.

Para obtener mejores resultados, se recomienda enfáticamente que el colector de lluvia se instale en una superficie sólida y plana al menos a 2 PIES (60,9 cm) DEL SUELO, como una plataforma. Si ubica el colector al menos a 2 pies (60,9 cm) del suelo, se reducen los errores de salpicaduras de lluvia y la pérdida de la señal inalámbrica debido al césped húmedo y al follaje.

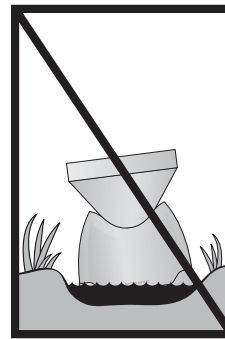

NO LO COLOQUE SOBRE EL AGUA NI EN ÁREAS BAJAS O IRREGULARES QUE PUEDAN INUNDARSE.

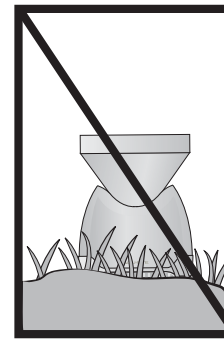

NO LO COLOQUE EN ÁREAS DONDE LAS PLANTAS PUEDEN CRECER Y OBSTRUIR EL FLUJO DE LLUVIA A TRAVÉS DEL COLECTOR

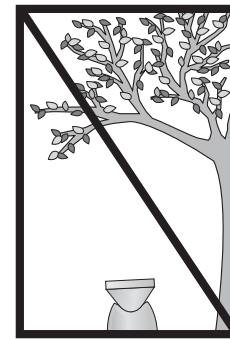

NO LO COLOQUE EN ÁREAS DONDE HAYA OBSTRUCCIONES EN LA PARTE SUPERIOR



COLÓQUELO EN UNA SUPERFICIE NIVELADA QUE NO TENGA OBSTRUCCIONES EN LA PARTE SUPERIOR. ASEGÚRESE DE QUE EL COLECTOR ESTÉ UBICADO AL MENOS A 2 PIES (60,9 cm) DEL SUELO

Superficie de montaje del colector de lluvia

Se recomienda enfáticamente que el colector de lluvia se coloque de manera segura sobre una superficie sólida y nivelada donde el crecimiento del césped sea limitado. Para montar el colector de lluvia, primero separe la base de la carcasa inferior de la carcasa superior. Luego, ubique los cuatro agujeros dentro de la base de la carcasa inferior. Después, con herramientas manuales únicamente (las herramientas eléctricas pueden resbalarse y posiblemente, dañar los componentes sensibles del colector de lluvia), asegure la base de la carcasa inferior a la superficie elegida con los accesorios adecuados.

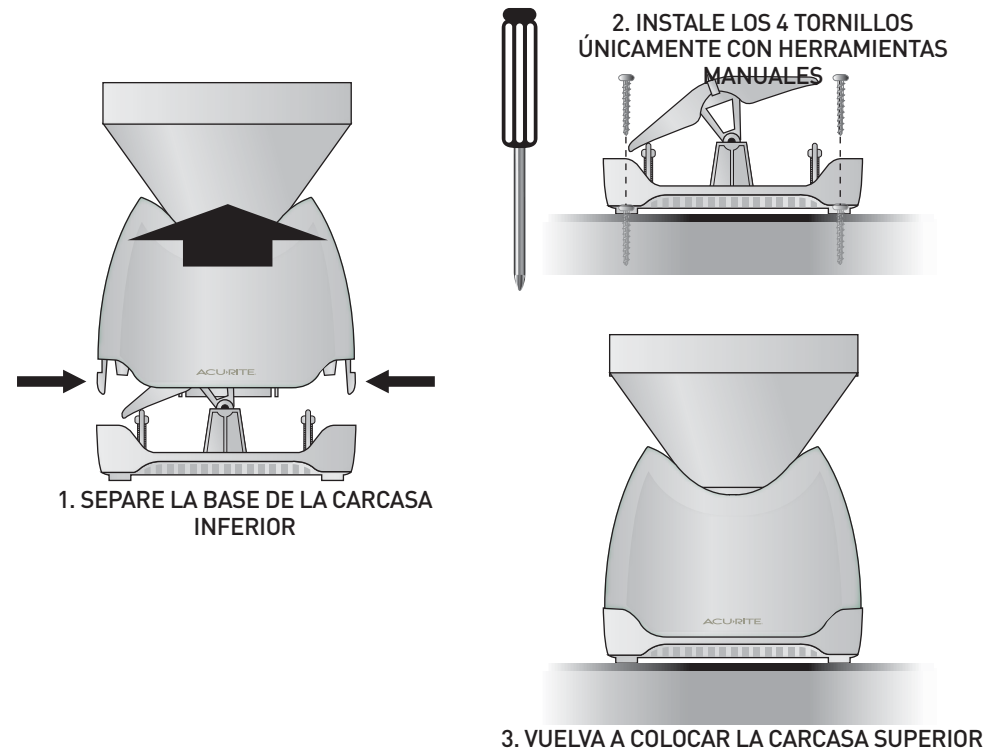

Instrucciones para el cuidado del colector de lluvia

Limpieza general

Es necesario limpiar periódicamente el embudo del colector de lluvia para garantizar el flujo de agua suficiente en la base del colector. Para limpiar el embudo, gírelo 90° en cualquier dirección y jálalo hacia fuera. Enjuague el embudo con agua tibia y séquelo con un paño suave. No utilice esponjas abrasivas gruesas ni materiales de fregado.

Desechos y materia extraña

El colector de lluvia inalámbrico fue diseñado con los materiales adecuados para el uso en exteriores.

Sin embargo, es posible que los componentes del colector necesiten una limpieza periódica debido a ciertas condiciones medioambientales. Si el embudo está muy sucio, el agua de lluvia no fluirá correctamente en el colector de lluvia. En la mayoría de los casos, será suficiente con quitar y limpiar la malla contra desechos. Algunos lugares pueden tener demasiadas plantas, semillas de árboles, etc. que pueden obstruir el flujo del agua que pasa por el embudo del colector. En estos casos es posible que sea necesaria una limpieza profunda del embudo y de los demás componentes.

Se recomienda que se revise y se limpie periódicamente el embudo y los componentes del colector para garantizar el correcto funcionamiento del sistema pluviométrico.

Invierno

El colector de lluvia inalámbrico está diseñado para recolectar y registrar únicamente lluvia líquida, no detectará ni registrará niveles de nieve. Si vive en un área de frío extremo, se recomienda colocar el colector de lluvia en el interior durante los meses de invierno. El colector se puede dañar debido a la acumulación de nieve y hielo extremo durante los meses de invierno.

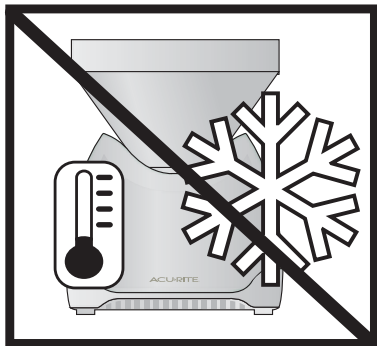

Se recomienda colocar el colector de lluvia en el interior durante los meses de invierno cuando haya nieve o hielo.

5 • FUNCIONAMIENTO

Recepción inalámbrica

La unidad principal tiene un ícono de recepción de señal inalámbrica en la parte inferior izquierda de la pantalla. Si hay pocas «barras» de señal, la comunicación puede fallar («--») o puede ser imprecisa. En ambos casos, quizás deba reubicar una o ambas unidades. Si se ve la mayoría o todas las barras, el funcionamiento inalámbrico es bueno y no necesita tomar medidas.

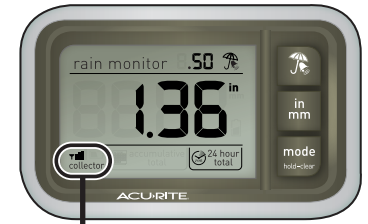

Recepción de señal del colector

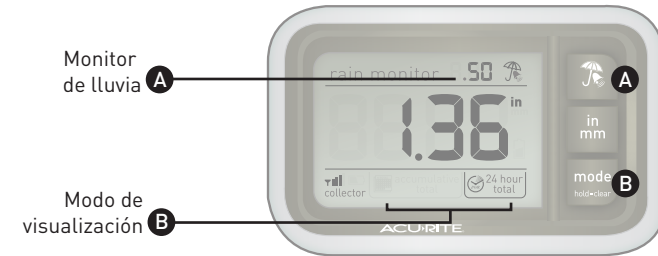

A Monitor de lluvia

La función de control de lluvia hará sonar una alarma audible cada vez que se registre la cantidad establecida de lluvia. Por ejemplo, cada 0,5 pulgadas (12,7 mm si se encuentra en el modo mm) de lluvia registrada, la alarma sonará brevemente. Para encender esta función, presione el botón «rain monitor» (control de lluvia). Aparecerá el control de lluvia y la cantidad predeterminada de 0,5 pulgadas (12,7 mm). Luego, puede presionar el botón nuevamente para aumentar el valor del control de lluvia en incrementos de 0,5 pulgadas (12,7 mm) hasta 5 pulgadas (12,7 cm). Presione el botón «rain monitor» (control de lluvia) una vez más luego de que haya alcanzado las 5 pulgadas (12,7 cm) y se encenderá la función de control de lluvia. Cuando la alarma esté sonando, puede presionar cualquier botón para silenciarla.

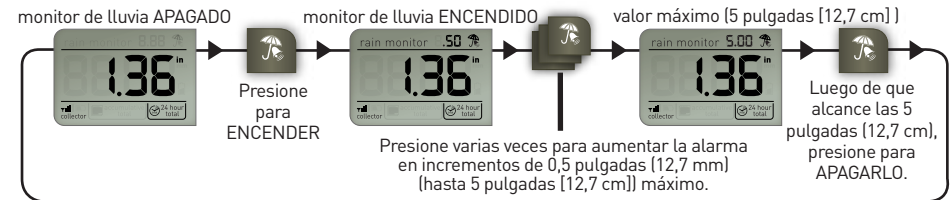

B Display Mode

Esta función le permite visualizar la cantidad de lluvia registrada, ya sea de las últimas 24 horas o de la cantidad total acumulada de lluvia (hasta 99,9 pulgadas [2,5 m]) registrada desde que se encendieron ambas unidades. Puede alternar entre ambos modos en cualquier momento al presionar el botón «mode» (modo). Puede reiniciar el conteo total de lluvia al presionar y mantener presionado el botón «mode» (modo).

Solución de problemas

Problema	Posible solución
<p>Mala recepción del colector de lluvias</p>  <p>sin barras</p>	<p>Coloque la unidad principal y/o el colector de lluvia inalámbrico más cerca uno del otro. Ambas unidades deben estar ubicadas a 100 pies (30,5 m) una de la otra. Asegúrese de que ambas unidades estén ubicadas al menos a 3 pies (91,4 cm) de otros artefactos electrónicos y dispositivos que puedan interferir con la comunicación inalámbrica (como televisores, microondas, computadoras, etc.). NOTA: puede tardar hasta 20 minutos para que la unidad principal vuelva a sincronizarse con el sensor cuando se cambian las baterías.</p>
<p>Posible imprecisión en la medición de lluvia</p>	<p>Si sospecha que la medición de lluvia no es precisa, asegúrese de que las baterías del colector de lluvia estén cargadas. Verifique que el colector esté instalado en una superficie nivelada y que no haya desechos extraños o plantas que impidan que la lluvia fluya a través del colector. Consulte las «Instrucciones para el cuidado». Asegúrese de que el balde volcador interno se mueva libremente y que no esté obstruido por ningún objeto extraño o desecho.</p>
<p>No hay información de lluvia registrada en la unidad principal (no hay comunicación)</p>	<p>Si la recepción inalámbrica es mala (sin barras), consulte la sección «Mala recepción» mencionada anteriormente. La configuración del identificador inalámbrico de cada unidad debe coincidir en ambas unidades para que la comunicación sea correcta. Consulte la sección «Configuración del identificador inalámbrico» en la siguiente página.</p>
<p>La pantalla de la unidad principal no funciona</p>	<p>Asegúrese de que las baterías estén instaladas correctamente. Es posible que necesite cambiarlas.</p>

ACURITE
DESIGNED TO WORK FOR YOU

Registro del producto

Para recibir información del producto, registre su producto en línea. ¡Es rápido y fácil!

Regístrese en http://www.chaneyinstrument.com/product_reg.htm

Configuración del identificador inalámbrico

Este medidor de lluvia inalámbrico utiliza una frecuencia de radio de 433mhz de amplio rango para establecer la comunicación.

En caso de que tenga problemas de recepción debido a la interferencia, tanto la unidad principal como el colector de lluvia tienen identificaciones inalámbricas seleccionables. Los interruptores de las identificaciones están ubicados dentro de los compartimientos de las baterías de la unidad principal y del colector de lluvia inalámbrico.

Puede elegir entre A, B o C, pero las identificaciones de la unidad principal y del colector de lluvia inalámbrico deben coincidir para lograr una sincronización exitosa.

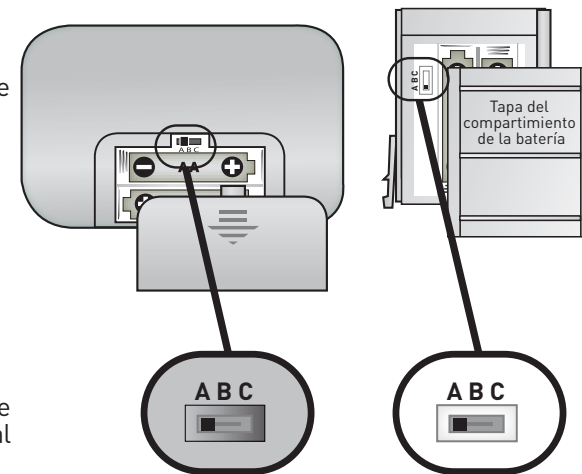

ambas identificaciones inalámbricas deben coincidir

6 • ESPECIFICACIONES DEL PRODUCTO

Rangos de medición

Lluvia

Rango de lluvia acumulada: De 0 a 99,99 pulgadas (0 a 2540 mm)

Especificaciones

Especificaciones generales del pluviómetro

Resolución de lluvia: 0,02 pulgadas (0,5 mm)

Unidades de lluvia: pulgadas y milímetros (mm)

Colector de lluvia inalámbrico: capacidad de auto vaciado y medición continua de lluvia

Requisitos de energía

Unidad principal: tres baterías «AA» alcalinas o de litio

Colector de lluvia inalámbrico: dos baterías «AA» alcalinas o de litio

Comunicación inalámbrica

Frecuencia de radio: 433 mhz

Intervalos de transmisión: cada 16 segundos



**Merci de NE PAS ramener ce produit chez le détaillant.
Pour l'assistance technique et les informations concernant le retour du produit, veuillez appeler le département du service à la clientèle au 877-221-1252**

www.chaneyinstrument.com

GARANTIE LIMITÉE D'UN AN

Chaney Instrument Company garantit que tous les produits qu'elle fabrique sont faits à partir de matériaux et de procédés de fabrication de bonne qualité, et exempts de vices lorsqu'ils sont installés et utilisés correctement, pour une période d'un an à partir de la date d'achat. LES RECOURS EN CAS DE VIOLATION DE CETTE GARANTIE SONT EXPRESSÉMENT LIMITÉS À LA RÉPARATION OU AU REMPLACEMENT DES ARTICLES DÉFECTUEUX. Tout produit soumis à une utilisation et un entretien normaux prouvé en violation de la présente garantie dans L'ANNÉE suivant la date d'achat sera réparé ou remplacé par Chaney, à sa seule discrétion, après examen du produit par Chaney. Dans tous les cas, les frais de transport et de retour du produit seront à la charge de l'acheteur. Chaney décline par la présente toute responsabilité concernant les frais de transport et charges associées. Cette garantie ne se trouvera pas en violation, et Chaney ne donnera aucun crédit pour les produits qu'elle fabrique qui ont été soumis à une usure normale, endommagés, altérés, soumis à un abus, mal installés, endommagés durant le transport, ou réparés et modifiés par d'autres personnes que les représentants agréés de Chaney.

LA GARANTIE CI-DESSUS REMPLACE EXPRESSÉMENT TOUTES LES AUTRES GARANTIES, EXPRESSES OU IMPLICITES, Y COMPRIS NOTAMMENT LA GARANTIE IMPLICITE DE QUALITÉ MARCHANDE OU D'ADAPTATION À UN BUT PARTICULIER. CHANEY DÉNIE EXPRESSÉMENT TOUTE RESPONSABILITÉ CONCERNANT LES DOMMAGES SPÉCIAUX, CONSÉCUTIFS OU INDIRECTS, DE NATURE DÉLICTELLE OU CONTRACTUELLE SUITE À LA VIOLATION DE CETTE GARANTIE. CERTAINS ÉTATS N'AUTORISANT PAS L'EXCLUSION OU LA LIMITATION DES DOMMAGES INDIRECTS OU CONSÉCUTIFS, L'EXCLUSION OU LA LIMITATION CI-DESSUS PEUT NE PAS S'APPLIQUER À VOUS. CHANEY DÉCLINE ÉGALEMENT TOUTE RESPONSABILITÉ CONCERNANT LES BLESSURES ASSOCIÉES À SES PRODUITS DANS LA MESURE PERMISE PAR LA LOI.

EN ACCEPTANT LES PRODUITS ET LES ÉQUIPEMENTS FABRIQUÉS PAR CHANEY, L'ACHETEUR ASSUME TOUTE RESPONSABILITÉ CONCERNANT LES CONSÉQUENCES SUITE À LEUR UTILISATION OU MAUVAISE UTILISATION, AUCUNE PERSONNE, ENTITÉ OU SOCIÉTÉ N'EST AUTORISÉE À ASSUMER POUR CHANEY TOUTE AUTRE RESPONSABILITÉ CONCERNANT LA VENTE DE SES PRODUITS. EN OUTRE, AUCUNE PERSONNE, ENTITÉ OU SOCIÉTÉ N'EST AUTORISÉE À MODIFIER OU LEVER LES TERMES DE CE PARAGRAPHE ET DU PARAGRAPHE PRÉCÉDENT, SAUF PAR AUTORISATION ÉCRITE ET SIGNÉE D'UN REPRÉSENTANT DÛMENT AUTORISÉ DE CHANEY. CETTE GARANTIE VOUS OCTROIE DES DROITS LÉGAUX SPÉCIFIQUES ET VOUS POUVEZ ÉGALEMENT AVOIR D'AUTRES DROITS VARIANT D'UN ÉTAT À L'AUTRE.

Pour les réparations dans le cadre de la garantie, veuillez contacter :

Customer Care Department
Chaney Instrument Company
965 Wells Street
Lake Geneva, WI 53147

**Assistance à la clientèle de Chaney
877-221-1252 du lundi au vendredi
de 8 h à 16 h 45, heure centrale des États-Unis**

www.chaneyinstrument.com



Cet appareil est conforme à la section 15 du règlement de la FCC. Le fonctionnement est soumis aux deux conditions suivantes :
1- Cet appareil NE DOIT PAS causer d'interférences nuisibles, et
2- Cet appareil doit accepter toutes les interférences reçues, y compris celles pouvant causer un fonctionnement non souhaité.

REMARQUE : Cet équipement a été testé et déclaré conforme aux limites des appareils numériques de classe B, conformément à la section 15 du règlement de la FCC. Ces limites sont conçues pour fournir une protection raisonnable contre les interférences nuisibles en installation résidentielle. Cet équipement génère, utilise et peut émettre une énergie de fréquence radio, et s'il n'est pas installé et utilisé conformément à ces instructions, peut causer des interférences nuisibles aux communications radio. Cependant, il n'existe pas de garantie que des interférences n'auront pas lieu dans une installation particulière. Si cet équipement cause des interférences nuisibles à la réception radio et télévision, ce qui peut être déterminé en allumant et en éteignant l'appareil, il est recommandé à l'utilisateur de tenter de corriger l'interférence en suivant une ou plusieurs des mesures suivantes :

- Réorienter ou déplacer l'antenne réceptrice.
- Augmenter la distance entre l'équipement et le récepteur.
- Brancher l'équipement dans une prise sur un circuit différent de celui sur lequel le récepteur est branché.
- Consulter le revendeur ou un technicien radio/TV qualifié pour obtenir de l'aide.

REMARQUE : Le fabricant n'est pas responsable des interférences radio ou TV causées par des modifications non autorisées de cet équipement. De telles modifications peuvent annuler l'autorité de l'utilisateur à utiliser cet équipement.

Numéros de brevets : 5,978,738; 6,076,044; 6,597,990

ACURITE®
DESIGNED TO WORK FOR YOU™

Pluviomètre sans fil
#00614CA

Manuel d'instructions

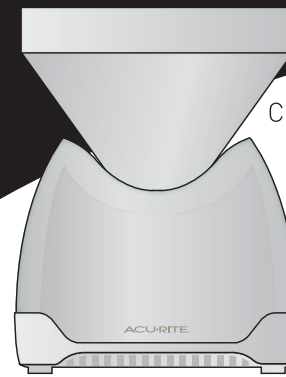

C. Entonnoir du collecteur



A. Unité principale

B. Collecteur d'eau de pluie sans fil

Contenu de l'emballage :
(1) Unité principale (A)
(1) Collecteur sans fil (B)
(1) Entonnoir du collecteur (C)
(1) Manuel d'instructions

Outils requis :

- Tournevis cruciforme
 - (5) piles AA
- voir Installation des piles à la page 2

Merci d'avoir acheté ce produit ACURITE®. Le collecteur de ce pluviomètre sans fil se vide automatiquement et est d'une taille extra large de 15 cm (6 po) pour une précision améliorée. L'unité principale est équipée d'un affichage des précipitations totales sur 24 heures ou d'un affichage accumulatif total des précipitations, en millimètres ou en pouces en gros caractères, et d'une alerte personnalisable du moniteur de pluie. Veuillez lire ce manuel dans son intégralité pour bénéficier entièrement des avantages et des caractéristiques de ce produit. Conservez ce manuel pour référence future.

REMARQUE : Retirez le matériel d'emballage de l'intérieur du collecteur de pluie. Notez également qu'un film transparent est appliqué sur l'écran ACL en usine et doit être retiré avant d'utiliser ce produit. Repérez la languette transparente et pelez pour retirer.

1 • PRÉSENTATION DES CARACTÉRISTIQUES - UNITÉ PRINCIPALE

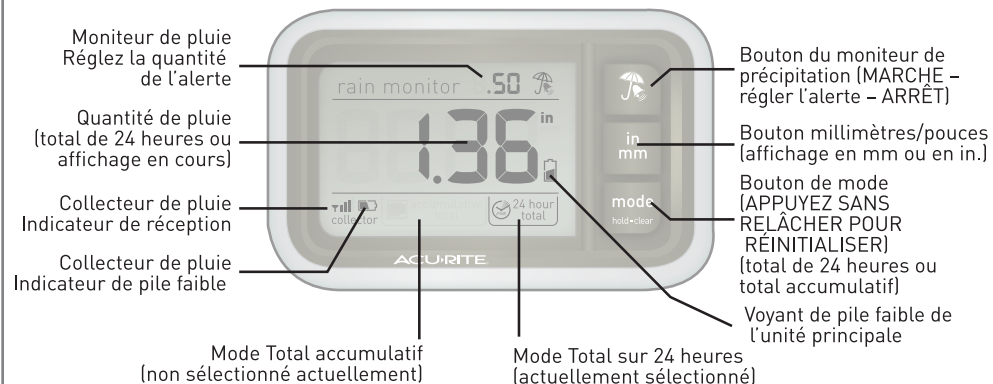

2 • PRÉSENTATION DES CARACTÉRISTIQUES COLLECTEUR DE PLUIE

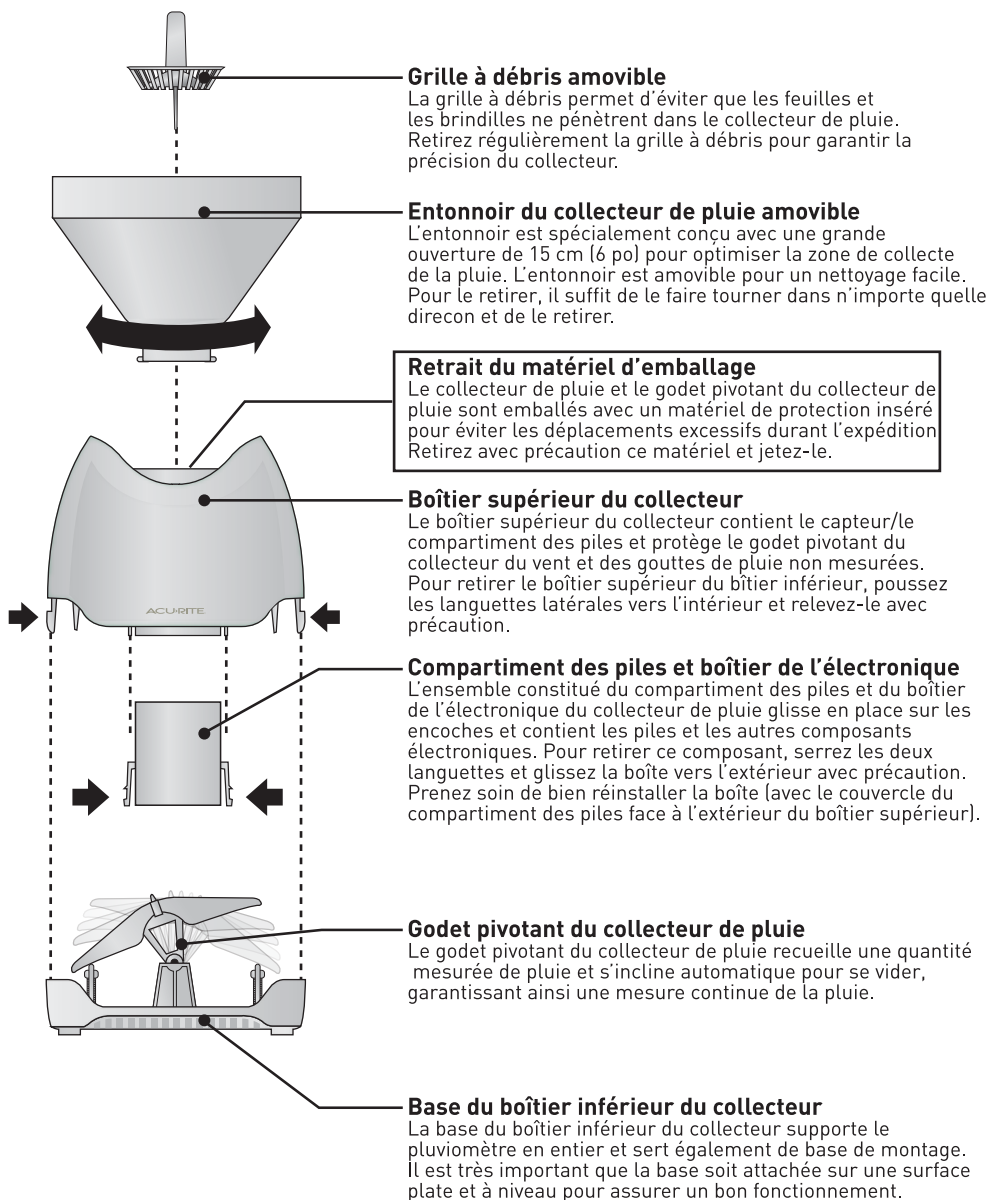

3 • PRÉPARATION

Installation des piles

REMARQUE : Installez toutes les piles dans les deux unités dans un intervalle de 6 minutes maximum pour assurer une bonne fonctionnalité de la communication sans fil.

A. Collecteur de pluie
Installez toujours les piles dans le collecteur de pluie EN PREMIER pour assurer une synchronisation sans fil adéquate avec l'unité principale.

1) Séparez le boîtier supérieur et inférieur du collecteur de pluie.

2) Retirez le compartiment des piles et le boîtier de l'électronique. Retirez le couvercle du compartiment des piles maintenant détaché et installez 2 piles AA neuves comme illustré.

B. Unité principale
irez le couvercle du compartiment des piles et installez 3 piles AA neuves comme illustré.



1

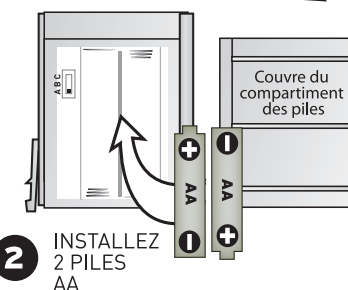

2

INSTALLEZ
2 PILES
AA

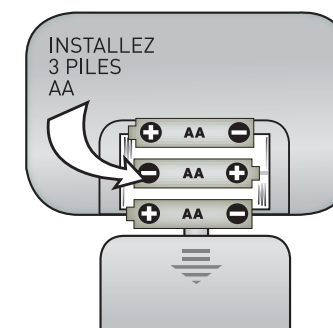

INSTALLEZ
3 PILES
AA



VEUILLEZ METTRE AU REBUT LES PILES ANCIENNES OU DÉFECTUEUSES EN RESPECTANT L'ENVIRONNEMENT ET LES LOIS ET RÉGLEMENTATIONS LOCALES.

SÉCURITÉ DES PILES : Respectez le diagramme de polarité (+/-) dans le compartiment des piles. Retirez rapidement les piles mortes de l'appareil. Éliminez les piles usées de façon adéquate. Seules les piles de type identique ou équivalent recommandées doivent être utilisées. NE PAS incinérer les piles usées. NE PAS jeter les piles au feu car elles pourraient exploser ou fuir. NE PAS mélanger des piles anciennes avec des piles neuves ou de type différent (alcalines/standard). NE PAS utiliser de piles rechargeables. NE PAS recharger les piles non rechargeables. NE PAS court-circuiter les bornes d'alimentation.

4 • PLACEMENT

Maintenant que la préparation initiale est terminée, choisissez un emplacement pour le collecteur de pluie sans fil et l'unité principale. Le collecteur de pluie sans fil **DOIT** être placé à moins de 30,5 m (100 pi) de l'unité principale.

Le pluviomètre sans fil utilise la fréquence radio pour communiquer, ce qui peut créer des interférences avec d'autres appareils électroniques, les grands objets métalliques et les murs épais. Placez toujours les deux unités à au moins 1 m (3 pi) des appareils (téléviseurs, micro-ondes, radios, etc.) ou des objets (grandes surfaces métalliques, murs de pierre épais, etc.) pouvant interférer.

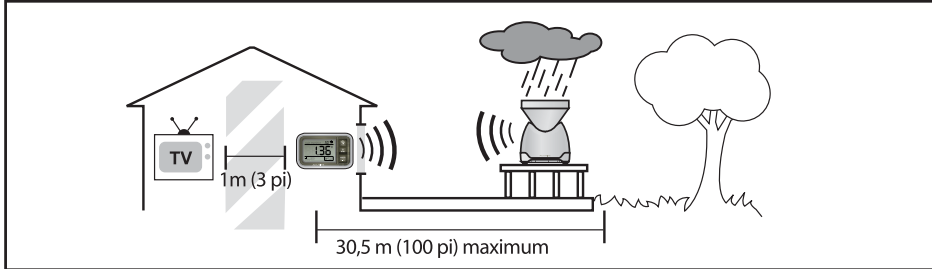

Placement de l'unité principale

Placez l'unité principale dans une zone dégagée de toute saleté et poussière. Deux options d'installation sont possibles pour l'unité principale. L'unité principale peut être accrochée sur un mur en utilisant l'orifice intégré situé au dos. Vous pouvez également placer l'unité principale sur une table ou une autre surface plate.



Placement du collecteur de pluie

Le collecteur de pluie sans fil **DOIT ÊTRE PLACÉ À L'EXTÉRIEUR** pour détecter et enregistrer les mesures de pluie et relayer les informations à l'unité principale. Le collecteur de pluie sans fil doit être placé à moins de 30,5 m (100 pi) de l'unité principale.

Le collecteur de pluie sans fil **DOIT** être attaché à une surface plate et à niveau pour garantir une mesure précise de la pluie. Assurez-vous que le collecteur de pluie n'est pas placé à un endroit qui peut être inondé ou présentant des obstructions en hauteur telles que des arbres ou d'autres structures pouvant empêcher la pluie de tomber dans le collecteur.

Il est fortement recommandé de monter le collecteur de pluie sur une surface solide et plate, telle que la barrière d'une terrasse, pour obtenir les meilleurs résultats.

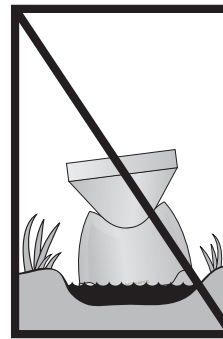

NE PLACEZ PAS DANS L'EAU OU SUR UNE SURFACE IRRÉGULIÈRE OU TROP BASSE QUI POURRAIT ÊTRE INONDÉE.

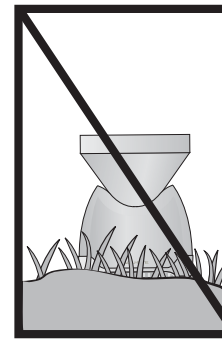

NE PLACEZ PAS DANS DES ENDROITS PROPICES À UNE CROISSANCE VÉGÉTALE DANS LE BOÎTIER ET OBSTRUANT L'ÉCOULEMENT DE LA PLUIE PAR LE COLLECTEUR



NE PLACEZ PAS DANS UNE ZONE PRÉSENTANT DES OBSTRUCTIONS EN HAUTEUR

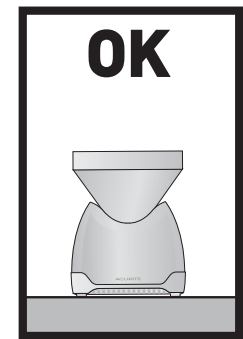

PLACEZ SUR UNE SURFACE À NIVEAU SANS OBSTRUCTIONS EN HAUTEUR.

Montage en surface du collecteur de pluie

Il est fortement recommandé de monter le collecteur de pluie en toute sécurité sur une surface solide et à niveau avec une croissance végétale limitée, telle que la barrière autour d'une terrasse ou une surface similaire. Pour monter le collecteur de pluie, séparez d'abord la base du boîtier inférieur du boîtier supérieur. Repérez ensuite les quatre trous dans la base du boîtier inférieur. À l'aide d'outils manuels (les outils électriques peuvent glisser et endommager les composants sensibles du collecteur de pluie), attachez la base du boîtier inférieur à la surface choisie à l'aide de la visserie appropriée.



2. INSTALLEZ 4 VIS EN UTILISANT DES OUTILS MANUELS UNIQUEMENT

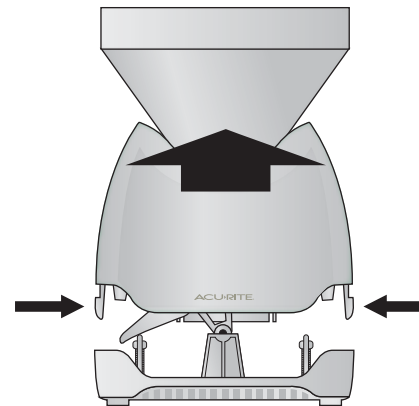
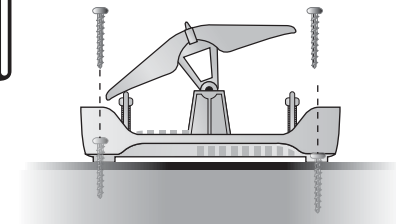

1. SÉPAREZ LA BASE DU BOÎTIER INFÉRIEUR



3. RÉATTACHEZ LE BOÎTIER SUPÉRIEUR

Instructions d'entretien du collecteur de pluie

Nettoyage général

Un nettoyage régulier de l'entonnoir du collecteur de pluie peut être requis pour assurer un écoulement efficace de l'eau dans la base du collecteur. Pour nettoyer l'entonnoir, retirez-le en le tournant à 90° dans n'importe quelle direction et le tirant vers l'extérieur. Rincez l'entonnoir avec de l'eau chaude et essuyez-le avec un chiffon doux. N'utilisez pas de tampons abrasifs rugueux ou de produits de récurage.

Débris et matériaux étrangers

Le collecteur de pluie a été conçu avec des matériaux adaptés à une utilisation en extérieure. Cependant, certaines conditions environnementales peuvent nécessiter un nettoyage régulier des composants du collecteur. Si l'entonnoir est très sale, l'eau de pluie peut ne pas s'écouler correctement dans le collecteur. Dans la plupart des cas, il suffit de retirer les débris et de nettoyer la grille. Certains emplacements peuvent présenter beaucoup de végétation et de graines qui peuvent obstruer l'écoulement de l'eau par l'entonnoir du collecteur. Un nettoyage et une désobstruction plus importants de l'entonnoir et des autres composants peuvent être requis dans ces cas.

Il est recommandé de vérifier et de nettoyer régulièrement l'entonnoir et le collecteur pour assurer un fonctionnement adéquat du pluviomètre.

Climats d'hiver

Le collecteur de pluie sans fil est conçu pour recueillir et enregistrer la pluie uniquement, et non pas la neige. Si vous habitez dans une région très froide, il est recommandé de ramener le collecteur de pluie à l'intérieur durant les mois d'hiver. Les gros amas de glace et de neige sur le collecteur durant les mois d'hiver peuvent endommager le collecteur.

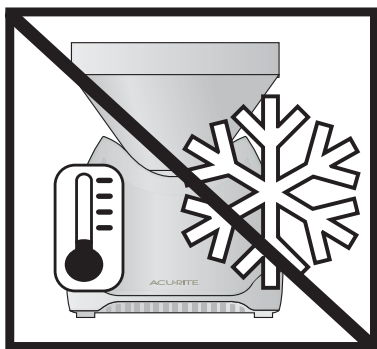

Il est recommandé de ramener le collecteur de pluie à l'intérieur durant les mois d'hiver lorsque de la glace et de la neige sont présentes.

5 • FONCTIONNEMENT

Réception sans fil

L'unité principale a une icône de réception du signal sans fil dans la zone d'affichage inférieure gauche. Si un nombre de barres réduit est affiché, il peut ne pas y avoir de communication (--) ou la valeur indiquée peut être incorrecte. Dans tous les cas, il peut être nécessaire de déplacer une ou les deux unités. Si presque toutes les barres ou toutes les barres (4) sont présentes, la réception sans fil est bonne et aucune action n'est requise.

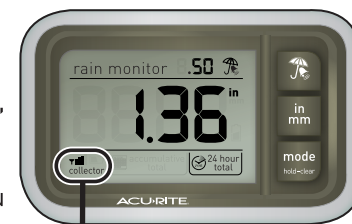

réception du signal du collecteur

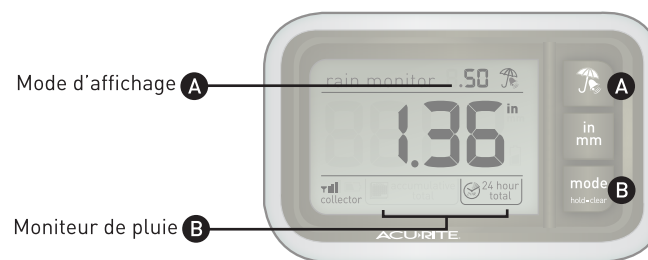

A Moniteur de pluie

Le moniteur de pluie émet une alerte sonore à chaque fois que la quantité de pluie réglée est enregistrée. Par exemple, l'alerte sonore retentit pour chaque 10 mm (ou 0,50 pouce selon le mode sélectionné) de pluie enregistré. Pour activer cette fonction, appuyez sur le bouton (🔊) du moniteur de pluie. Le moniteur de pluie et le réglage par défaut de 10 mm (0,50 po) s'affiche. Vous pouvez appuyer une nouvelle fois sur le bouton pour augmenter la valeur du moniteur de pluie par incréments de 10 mm (0,50 po) jusqu'à 10 cm (5 po). Appuyez une fois de plus sur le bouton du moniteur de pluie après avoir atteint 10 cm (5 po) et la fonction du moniteur de pluie s'éteint. Lorsque l'alerte sonore retentit, vous pouvez appuyer sur n'importe quel bouton pour éteindre l'alerte.

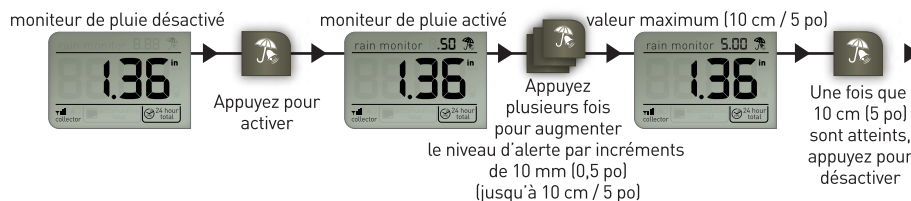

B Mode d'affichage

Cette fonction vous permet de visualiser la quantité de pluie enregistrée pour les dernières 24 heures, ou la quantité totale de pluie accumulée jusqu'à 2,54 m (99,99 po) depuis la mise sous tension des deux unités. Vous pouvez basculer entre les deux modes à tout moment en appuyant sur le bouton Mode. Vous pouvez réinitialiser entièrement la mesure de pluie en appuyant sans relâcher sur le bouton Mode.

Dépannage

Problème	Solution possible
<p>Mauvaise réception du collecteur de pluie</p>  <p>pas de barres</p>	<p>Rapprochez l'unité principale et/ou le collecteur de pluie sans fil. Les deux unités doivent être à une distance de 30,5 m (100 pi) maximum l'une de l'autre. Assurez-vous que les deux unités sont placées à au moins 1m (3 pi) d'appareils électroniques et de dispositifs pouvant interférer avec la communication sans fil (tels que téléviseurs, micro-ondes, ordinateurs, etc.).</p> <p>REMARQUE : Jusqu'à 20 minutes peuvent être requises pour resynchroniser l'unité principale avec le capteur lorsque les piles sont remplacées.</p>
<p>Manque de précision suspectée de la mesure de pluie</p>	<p>S'il semble que la mesure des précipitations n'est pas précise, assurez-vous que les piles du collecteur de pluie sont neuves.</p> <p>Vérifiez que le collecteur est monté sur une surface à niveau et qu'aucun débris étranger ou de végétation n'empêche la pluie de tomber dans le collecteur. Consultez la section Instructions pour l'entretien.</p> <p>Assurez-vous que le godet pivotant interne peut bouger librement et n'est pas obstrué par des objets ou des débris étrangers.</p>
<p>Aucune information concernant la pluie n'est enregistrée sur l'unité principale (pas de communication)</p>	<p>Si la réception sans fil est mauvaise (pas de barres), consultez la section Mauvaise réception ci-dessus. Le réglage de l'identifiant sans fil sur chaque unité doit correspondre pour que les deux unités fonctionnent correctement. Consultez Réglage de l'identifiant sans fil à la page suivante.</p>
<p>L'affichage de l'unité principale ne fonctionne pas</p>	<p>Assurez-vous que les piles sont bien installées. Elles ont peut-être besoin d'être remplacées.</p>

ACURITE
DESIGNED TO WORK FOR YOU

Enregistrement du produit

Pour recevoir des informations concernant le produit, enregistrez-le en ligne. C'est rapide et facile!

Rendez-vous à http://www.chaneyinstrument.com/product_reg.htm

Réglage de l'identifiant sans fil

Ce pluviomètre sans fil utilise une fréquence radio longue portée de 433 MHz pour communiquer.

En cas de problèmes de réception dus à des interférences, l'unité principale et le collecteur du pluviomètre ont un identifiant sans fil sélectionnable. Les poussoirs d'identification sont situés dans les compartiments des piles de l'unité principale et de du collecteur du pluviomètre.

Vous pouvez choisir A, B ou C, mais les identifiants des unités principales et des collecteurs de pluie sans fil doivent correspondre pour obtenir une synchronisation réussie.

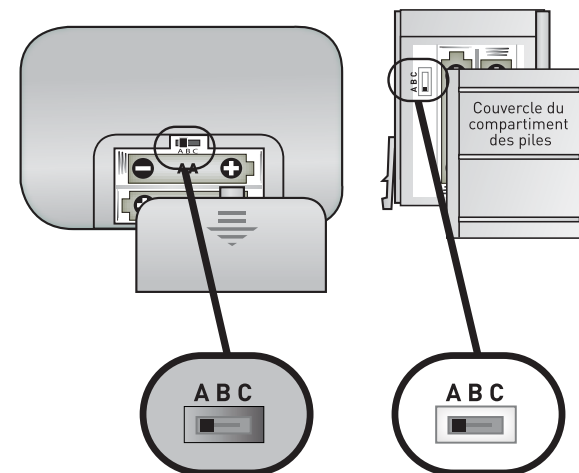

Les deux identifiants sans fil doivent correspondre

6 • SPÉCIFICATIONS DU PRODUIT

Plages de mesure

Précipitations

Plage de précipitation accumulative : 0 mm à 2,54 m (0 à 99,99 po)

Spécifications

Spécifications générales du pluviomètre

Résolution des précipitations : 0,5 mm (0,02 po)

Unités du pluviomètre : millimètres (mm) et pouces (po)

Collecteur de pluie sans fil : vidage automatique, mesure continue des précipitations

Alimentation requise

Unité principale : 3 piles AA alcalines ou au lithium

Collecteur de pluie sans fil : 2 piles AA alcalines ou au lithium

Communication sans fil

Fréquence radio : 433 MHz

Intervalles de transmission : toutes les 16 secondes

00614 Calibration option

2.

Insert a small nut 6-32 hex nut into the base receiver (stainless steel) is preferred
-secure the nut in place using glue or silicone caulk
-install a screw 6-32 into the nut, 3/4" or 1" long should work best.

1.

Remove (un-snap) this part
It will not be used when
the rain gauge is set up to
be calibrated

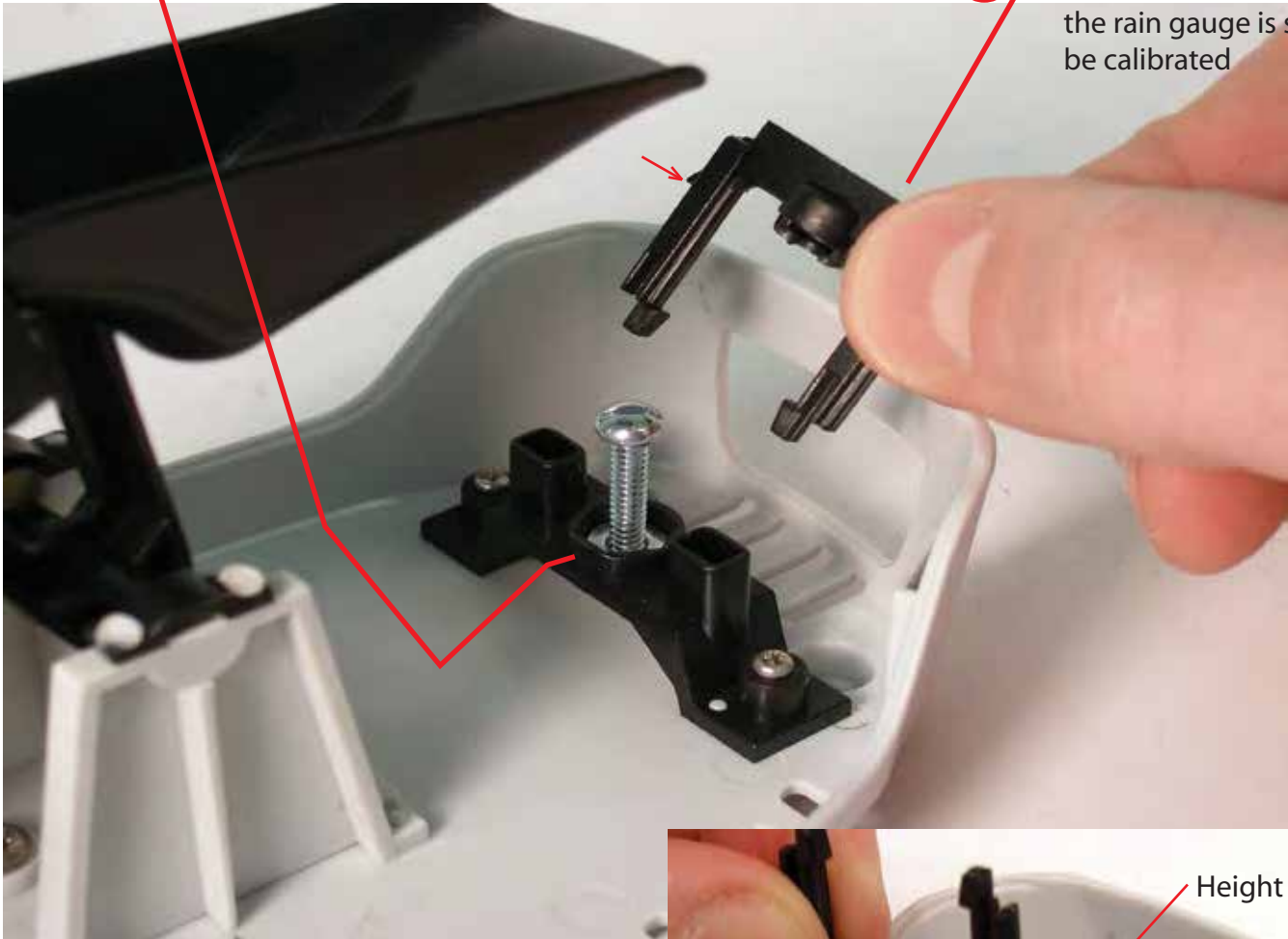

3.

Use the original plastic stop as a height gauge
turn it upside down as shown in the picture.
This will provide the initial screw height.

--- Raising the height of the screw
increases the rain fall reading by allowing
the bucket to tip sooner, with a smaller
volume of water

--- lowering the height of the screw
decreases the rain fall reading

*** every bucket tip equals 0.02" of rainfall

